

FICHE	FICHE	LUMINAIRE SUR	NOTRE - OUR REF	ETEL.FI
INDEX	TECHNIQUE	SOURCE CENTRALE	NOTRE - OUR CODE	74031
N°778	TECHNICAL DOCUMENT	SIGNALING UNIT EMERGENCY	VOTRE - YOUR REF	

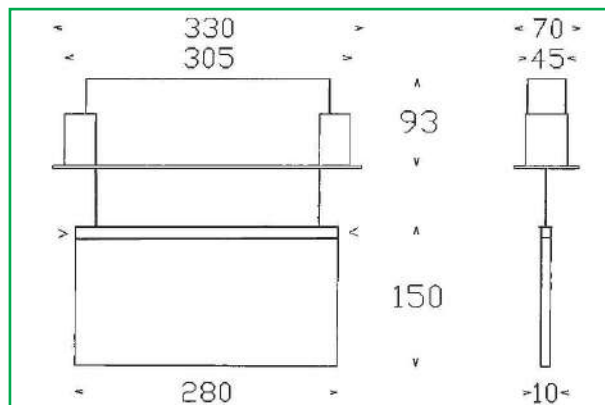

REFERENCE	ETEL.FI
PRESENTATION	ECLAIRAGE / TRANCHE
MODE D'ECLAIRAGE	TOUT LEDS
TYPE D'ECLAIRAGE	PERMANENT
DUREE DE VIE	80 000 HEURES
LAMPE SECOURS	9 LEDS 0,1 W
CLASSE DE PROTECTION	2
TENSION / FREQUENCE	230 V AC DC
FLUX LUMINEUX	45 / 60 LUMENS
CONSOMMATION	2,65 VA - 1,25 W
AGREEMENT NF / EN	13099
TENUE AU FEU	850 / 960° C
REGLAGES FILINS POUR 2 VIS	(VOIR <)
POTENTIEL CALORIFIQUE	10,10 MJ
MONTAGE	ENCASTRE
COULEUR	BLANC
PICTOGRAMME	SIMPLE - DOUBLE FACE
DEGRE DE PROTECTION	IP 40 - IK 07
DIMENSIONS	330 x 240 x 70 mm
DECOUPE PLAFOND	315 x 55 mm
POIDS	1,5 Kg



**01 47 88 31 31**

EXISTE AUSSI EN VERSION SAILLIE

**FILINS DE LIAISONS REGLABLES**  
 LONGUEUR : MULTIPLES DE 10 CM  
 MAXIMUM : 10 M