



FICHE TECHNIQUE

Référence : 43 481

Type : SPO A350

- Intégration discrète
- Eclairage sur lentille
- Batterie LiFePO4 très longue durée
- Cadre d'encastrement en Aluminium

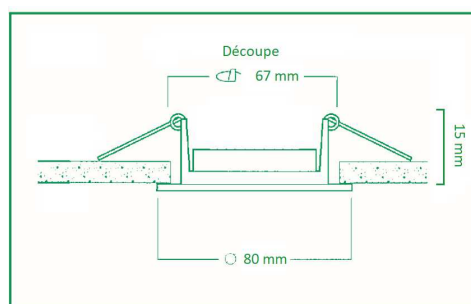
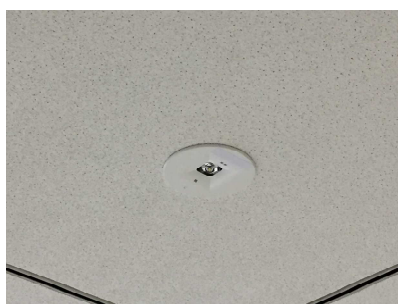

CARACTERISTIQUES ESSENTIELLES DU PRODUIT [Main characteristics of the product]

PRESENTATION [Description] :	SPOT AMBIANCE ENCASTRE
MODE D'ECLAIRAGE [Lighting mode] :	LEDS
TYPE D'ECLAIRAGE [Lighting type] :	NON PERMAMENT
LAMPE SECOURS [Emergency light] :	1xLEDS
LAMPE VEILLE [Monitoring light] :	1xLEDS
CLASSE DE PROTECTION [Protection class] :	CLASSE 2
TENSION D'ALIMENTATION [Rating voltage] :	230 V 50/60 HZ
DEGRE DE PROTECTION [Protection category] :	IP 20 / IK 04
FLUX LUMINEUX [Lighting flux] :	345 LUMENS
AUTONOMIE [Duration time] :	1 HEURE
TEST [Test] :	SATI
MONTAGE [Mounting] :	ENCASTRE
COULEUR [Color] :	BLANC RAL 9003 MAT (Autres Ral sur demande)
BATTERIE [Battery] :	LiFe PO4 – 3.2V 1.5 Ah
HOMOLOGATION NF [Licence] :	60598-1 ; 60598-2-22 ; NF C71-800 ; NF C71-820 EN 62034 ; IEC/TR 62778
TENUE AU FEU [Fire resistance] :	850 °
DIMENSIONS [Size] :	80 x 15mm
DECOUPE PLAFOND [Ceiling Cutout] :	67 mm
POIDS [Weight] :	0.400 Kg
TELECOMMANDE [Remonte] :	CTM4



ECLAIRAGE DE SECURITE

Blocs autonomes, onduleurs, sources centrales d'énergie, luminaires cylindriques étanches, éclairage décoratif & caissons lumineux...

CONTACT

55, av. de l'Europe, 92 400 COURBEVOIE
 contact@beharsecurite.com
 www.beharsecurite.com
 Tél : 01 47 88 31 31 – Fax : 01 47 88 44 84